

(公財)トラストみどり財団主催 平成28年度第2回ブラッシュアップ研修 「丸太筋工、経路工の施工方法」

日時:6月11日(日)、場所:松田町 やどりき水源林内

< 江上 徹 13期 >

ブラッシュアップ研修「丸太筋工、経路工の施工方法」に参加しました。現場では、先ず丸太筋工施工場所の確認を行い、床掘りを行いました。凸凹をできる限り抑えた床を掘り、継ぎ目が目立たないように丸太を選抜設置するのが作業ポイントでした。次いで床に仮置きしたための丸太で杭の位置を決め、掛矢で垂直に杭を打ちました(これもポイント)。番線で杭と丸太を縛り、シノで締め上げ1段目の完成です。班メンバーであれやこれやと言いながら、出来栄と作業スピードともまずまずの滑り出しでした。番線の結束作業にはまだ経験が必要ですが、2段、3段とも比較的スムーズに作業が進みました。最後に両端の土留めをして杭の頭を揃え、仕上げとなりました。プロ指導者の杉崎さん(13期で私達と同期、プロになり遅くなっていました)からも、よくできているとの言葉を戴きました。

午後は経路整備です。作業道にステップを3段作り、作業道谷側に残余の間伐丸太を置き、必要な杭を打って固定しました。歩きやすさを念頭に、段差と道幅を配慮した施工を心掛けました。更に作業道の安定を考慮して雨水の逃げ道を途中に設け、18m程の整備工事が完了しました。新定着作業などの際は、楽に安全にお歩けるにちがいません。

グループ9人で一人当たりの手数が少なめだったのは心残りでしたが、森林インストラクターとして資質の向上が図れました。今後は現場で経験を積み技術を磨き、実践したいと思います。(写真撮影・(写真/イラスト)キャプション 研修生兼広報 松本⑩)

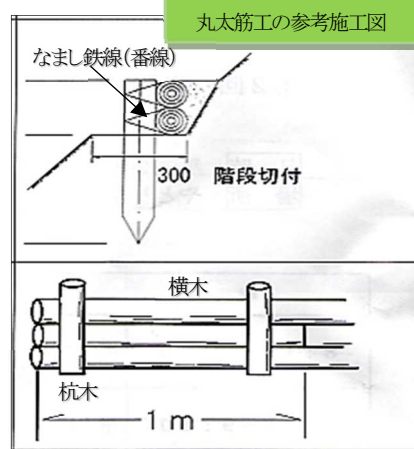

- |      |                                     |                        |
|------|-------------------------------------|------------------------|
| 研修工程 | ・ 8:30~9:10 バス移動                    | ・ 9:10~9:20 オリエンテーション  |
|      | ・ 9:20~9:50 作業場所まで徒歩移動 (道具、一部資材も運搬) |                        |
|      | ・ 9:50~14:30 講義/実技 (昼食含み)           | ・ 14:30~15:00 作業場所から下山 |
|      | ・ 15:00~15:20 研修講評 感想               | ・ 15:30~16:10 バス移動、解散  |

講師：(有)丹沢 代表 前田氏他 2名、 研修生：27名

- |        |   |
|--------|---|
| 1班 前田氏 | 宮本⑥、久保⑧、内野⑨、水口⑨、福島⑪、宇田川⑬、菌田⑬、谷⑭         |
| 2班 杉崎氏 | 佐藤⑤、大道⑥、有坂⑧、辻村⑨、大澤⑩、吉田⑪、大橋⑪、江上⑬、桑田⑭、水野⑭ |
| 3班 岸田氏 | 滝澤⑤、釘宮⑥、三浦⑧、福島⑨、柴⑪、松本⑪、松永⑪、斉藤⑬、小松⑭      |

